

Fitting instructions

Make: Mercedes Benz

C-class Sedan+Estate;2000->

Type: 4327

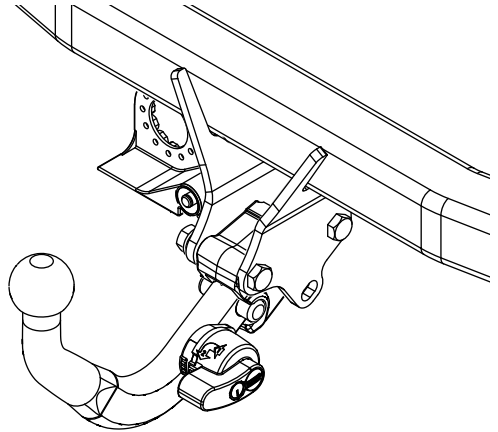

- NL Montagehandleiding
- GB Fitting instructions
- D Montageanleitung
- F Instructions de montage
- S Monteringsanvisningar
- DK Montagevejledning
- E Instrucciones de montaje
- I Istruzioni per il montaggio
- PL Instrukcja montażu
- SF Asennusohjeet
- CZ Pokyny k montáži
- H Szerelési útmutató
- RUS Руководство для монтажа

BRINK®

Your perfect fit
brink.eu

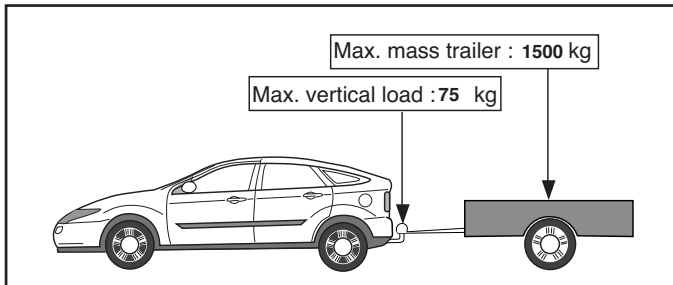
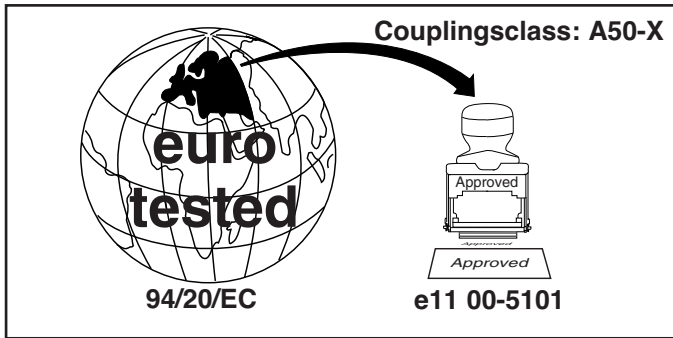

D-Value: 8.50 kN

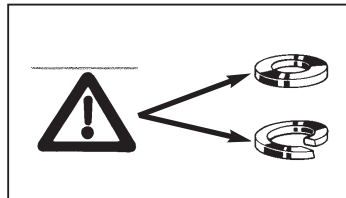
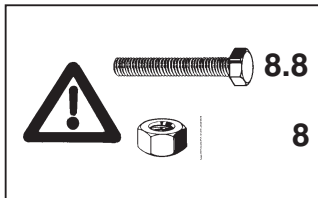

Torque settings for nuts and bolts (8.8)

M6		9,5Nm	
M8		23Nm	
M10		60Nm	
M12		79Nm	71 Nm (with self-locking nut)

0km **1000km**

+

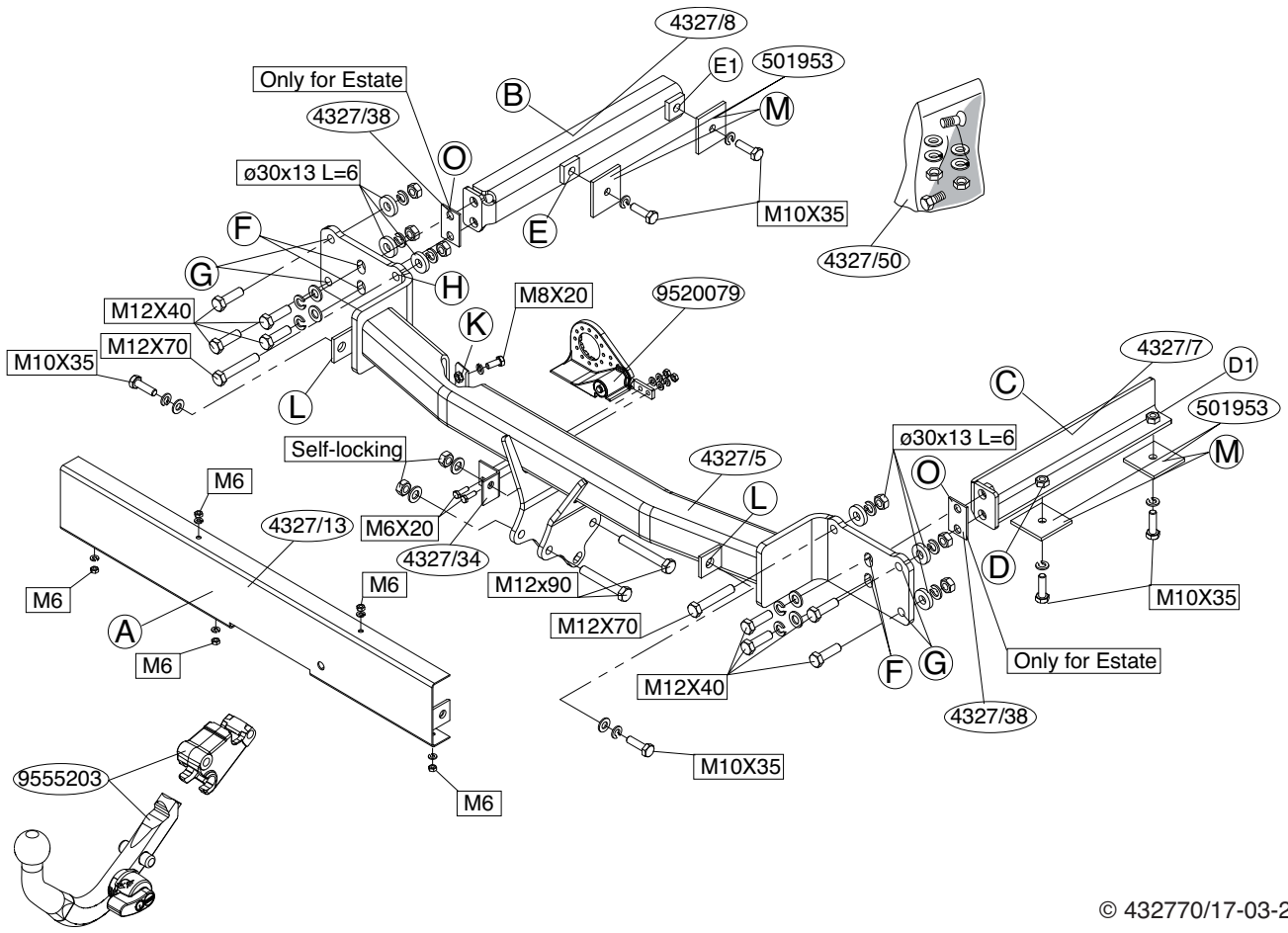

1. Neem de uitlaatbevestiging welke aan het bumperbinnenwerk is gemonteerd los. Demonteer de bumper inclusief het binnenwerk. Het binnenwerk komt te vervallen.
2. Monteer de het meegeleverde bumperbinnenwerk in de bumper m.b.v. de bestaande M6 boutjes inclusief de meegeleverde M6 moeren en veerringen. Plaats de steunen B en C in het chassis en bevestig deze t.p.v. de punten D en E d.m.v. Vier bouten M10x35 inclusief veerringen en contra's M .
3. Plaats de dwarsbalk en bevestig deze t.p.v. de punten F aan de zojuist geplaatste steunen d.m.v. vier bouten M12x40 inclusief vulplaten O **(alleen voor Estate !)**, sluit-en veerringen. Bevestig t.p.v. de punten G vier bouten M12x40 inclusief sluitringen $\varnothing 30 \times 13 \times 6$ veerringen en moeren. Bevestig t.p.v. de punten H twee bouten M12x70 inclusief sluitringen $\varnothing 30 \times 13 \times 6$ veerringen en moeren. Draai alle bouten en moeren overeenkomstig de tabel vast.
4. Plaats de bumper en bevestig deze t.p.v. de punten I aan de trekhaak d.m.v. twee bouten M10x35 inclusief sluit- en veerringen. Monteer het kogelhuis d.m.v. twee bouten M12x90 inclusief het steuntje voor de stekkerplaat, sluitringen en zelfborgende moeren. Monteer de stekkerplaat aan het zojuist gemonteerde steuntje d.m.v. twee bouten M6x20 inclusief sluit, veerringen en moeren. Monteer het losgenomen uitlaatpunt t.p.v. punt K d.m.v. één bout M8x20 inclusief veerring aan de trekhaak. Draai de zojuist geplaatste bouten overeenkomstig de tabel vast.

Raadpleeg voor demontage en montage van voertuig onderdelen het werkplaats handboek.

Raadpleeg voor montage en bevestigingsmiddelen de schets.

Raadpleeg voor montage en demontage van het afneembare kogelstelsel de bijgevoegde montagehandleiding.

BELANGRIJK:

- * Voor eventueel noodzakelijke aanpassing(en) "van het voertuig" dient men de dealer te raadplegen.
- * Indien op de bevestigingspunten een bitumen of anti-dreunlaag aanwezig is, dient deze verwijderd te worden.
- * Voor de max. toegestane massa, welke uw auto mag trekken, dient u uw dealer te raadplegen.
- * Bij het boren dient men er zorg voor te dragen, dat electriciteits-, rem- en brandstofleidingen niet worden geraakt.
- * Verwijder "indien aanwezig" de plastic dopjes uit de puntlasmoeren.
- * Deze handleiding dient na montage bij de voertuigpapieren gevoegd te worden.
- * Brink is niet aansprakelijk voor de schade die het direct of indirect gevolg is van onjuiste montage, daaronder begrepen gebruik van niet-geschikte gereedschappen en het gebruik van andere dan de voorgeschreven montagewijze en middelen, dan wel onjuiste interpretatie van dit onderhavig montagevoorschrift.

1. Remove the exhaust support fixed to the bumper inner fittings. Remove the bumper with the inner fittings. These inner fittings will not be replaced.
2. Fit the bumper inner fittings supplied into the bumper using the existing M6 bolts together with the M6 nuts and spring washer supplied. Position supports B and C in the chassis and fix at points D and E using four M10 x 35 bolts including spring washers and backplates M. Screw up finger tight.
3. Position the cross beam and fix at points F on the supports just fitted using four M12 x 40 bolts including filling plates O **(Estate only !)**, plain and spring washers. Fit four M12 x 40 bolts with 30 dia. x 13 x 6 plain washers and nuts at points G. Fit two M12 x 70 bolts with 30 dia. x 13 x 6 plain washers, spring washers and nuts at points H. Tighten all nuts and bolts to the torque shown in the Table.

4. Position the bumper and fix at points I on the towbar using two M10 x 35 bolts with plain and spring washers. Fit the ball housing using two M10 x 80 (10.9)bolts with the support for the socket plate, plain washers and self-locking nuts (10). Fit the socket plate to the support just fitted with two M6 x 20 bolts with plain and spring washers and nuts. Refit the exhaust mounting at point K on the towbar with one M8 x 20 bolt and spring washer. Tighten all nuts and bolts to the torque shown in the Table.

For dismantling and fitting the vehicle parts, see the site handbook. For fitting instructions and attachment method, see drawing. See the assembly manual supplied for instructions on fitting the removable ball system.

NOTE:

- * **Should this installation process entail the cutting of the bumper – confirmation MUST be obtained by the installation engineer of the customer's acceptance prior to completion. Brink Towing Systems do not accept responsibility for any matters arising as a result of this miscommunication.**
- * **All measurements are in mm!**
- * The dealer should be consulted for possible necessary adjustment(s) "of the vehicle".
- * Remove the insulating material from the contact area of the fitting points.
- * Consult your dealer for the maximum tolerated pull weight and ball hitch pressure of your vehicle.
- * **Do not drill through electrical-, brake- or fuellines.**
- * Remove (if present) the plastic caps from the spot welding nuts.
- * This fitting instruction has to be enclosed in the vehicle documents after fitting the towbar.
- * Brink is not liable for damage caused directly or indirectly by incorrect assembly, including the use of unsuitable tools, the use of other assembly methods and means than the ones outlined, and the incorrect interpretation of these assembly instructions.



MONTAGEANLEITUNG:

1. Die an die Stoßstangeninnenverkleidung montierte Auspuffbefestigung abnehmen. Die Stoßstange einschließlich der Innenverkleidung abmontieren. Die Innenverkleidung wird nicht mehr benötigt.
2. Die mitgelieferte Stoßstangeninnenverkleidung mit Hilfe der vorhandenen M6-Schrauben einschließlich der mitgelieferten M6-Muttern und Federringe in der Stoßstange befestigen. Die Halterungen B und C im Fahrgestell anlegen und bei den Punkten D und E mit Hilfe von vier M10x35-Schrauben einschließlich Federringen und Gegenplatten M halbfest anbringen.
3. Den Querträger anlegen und bei den Punkten F mit Hilfe von vier M12x40-Schrauben einschließlich Füllplatten O (**gilt nur für den Estate!**), Unterlegscheiben und Federringen an den soeben eingesetzten Halterungen befestigen. Bei den Punkten G vier M12x40-Schrauben einschließlich Unterlegscheiben (Ø30x13x6), Federringen und Muttern befestigen. Bei den Punkten H zwei M12x70-Schrauben einschließlich Unterlegscheiben (Ø30x13x6), Federringen und Muttern befestigen. Alle Schrauben und Muttern gemäß den Angaben in der Tabelle anziehen.
4. Die Stoßstange anlegen und bei den Punkten I mit Hilfe von zwei M10x35-Schrauben einschließlich Unterlegscheiben und Federringen an der Anhängervorrichtung befestigen. Das Kugelgehäuse mit Hilfe von zwei M12x90-Schrauben einschließlich Halterung für die Steckdosenplatte, Unterlegscheiben und selbstsichernder Muttern montieren. Die Steckdosenplatte mit Hilfe von zwei M6x20-Schrauben einschließlich Unterlegscheiben, Federringen und Muttern an der soeben montierten Halterung befestigen. Die abgenommene Auspuffbefestigung bei Punkt K mit Hilfe einer M8x20-Schraube einschließlich Federring an der Anhängervorrichtung befestigen. Alle Schrauben und Muttern gemäß den Angaben in der Tabelle anziehen.

Für die Demontage und Montage von Fahrzeugteilen das Werkstatt-Handbuch zu Rate ziehen.

Für die Montage und die Befestigungsmittel die Skizze zu Rate ziehen.

Für die Montage und Demontage des abnehmbaren Kugelsystems die beiliegende Montageanleitung zu Rate ziehen.

HINWEISE:

- * Für (eine) eventuell erforderliche Anpassung(en) "des Fahrzeugs" ist der Händler zu Rate zu ziehen.
- * Im Bereich der Anlageflächen muß Unterbodenschutz, Hohlraumkonservierung (Wachs) und Antiröhnmateriale entfernt werden.
- * **Vor dem Bohren prüfen, daß keine, dort eventuell vorhandene Leitungen beschädigt werden können.**
- * Alle Bohrspäne entfernen und gebohrte Löcher gegen Korrosion schützen.
- * Entfernen Sie "falls vorhanden", die Plastikkappen von den Punktschweißmuttern.
- * Für das höchstzulässige Zuggewicht und der erlaubte Kugeldruck Ihres Fahrzeugs ist IhrHändler zu befragen.
- * Die Quetschmuttern müssen nach einem späteren lösen der Muttern gegen neue ausgetauscht werden, da ansonsten die Sicherungswirkung nicht mehr garantiert ist!
- * Brink haftet nicht für Schäden, die als direkte oder indirekte Folge einer nicht ordnungsgemäßen Montage auftreten, darunter fallen auch die Benutzung von ungeeigneten Werkzeugen, andere als die vorgeschriebenen Montageverfahren und Montagemittel sowie eine fehlerhafte Interpretation der betreffenden Montageanleitung.

F

INSTRUCTIONS DE MONTAGE :

1. Détacher la fixation de l'échappement qui est montée sur la garniture du pare-chocs. Déposer le pare-chocs, garniture y compris. Celle-ci ne sera pas remise en place.
2. Monter dans le pare-chocs la garniture fournie à l'aide des petits bou-

lons existants M6 y compris les écrous M6 et les rondelles grower. Positionner les supports B et C dans le châssis et les fixer à l'emplacement des points D et E à l'aide de quatre boulons M10x35 y compris les contre-pièces M rondelles grower incluses.

3. Positionner la barre transversale et la fixer à l'emplacement des points F, sur les supports venant d'être montés, à l'aide de quatre boulons M12x40 y compris les plaquettes de calage O (**Uniquement pour le Break !**), rondelles grower et rondelles de blocage incluses. Fixer à l'emplacement des points G quatre boulons M12x40, y compris les rondelles de blocage \varnothing 30x13x6, les rondelles grower et les écrous. Fixer à l'emplacement des points H deux boulons M12x70, y compris les rondelles de blocage \varnothing 30x13x6, les rondelles grower et les écrous. Serrer tous les boulons et écrous conformément au tableau.
4. Positionner le pare-chocs et le fixer à l'attache-remorque à l'emplacement des points I à l'aide de deux boulons M10x35, rondelles de blocage et rondelles grower incluses. Monter le logement de la rotule à l'aide de deux boulons M12x90, y compris le petit support de la prise électrique, les rondelles de blocage et les écrous autofreinés. Monter la prise électrique sur le petit support venant d'être monté, à l'aide de deux boulons M6x20, y compris les rondelles de blocage, les rondelles grower et les écrous. Monter sur l'attache-remorque l'échappement qui a été détaché, à l'emplacement du point K, à l'aide d'un boulon M8 x20, rondelle grower incluse. Serrer tous les boulons et écrous conformément au tableau.

Pour le montage et le démontage des pièces du véhicule, consulter la notice du fabricant.

Consulter le croquis pour voir le montage et les moyens de fixation. Pour le montage et le démontage de la rotule amovible, consulter la notice de montage jointe.

REMARQUE:

- * Pour une/des adaptations indispensables sur le véhicule, veuillez consulter le concessionnaire.

- * Enlever la couche de bitume ou d'anti-tremblement qui recouvre éventuellement les points de fixation.
- * Pour connaître le poids de traction maximum et le poids en flèche sur la rotule autorisée du véhicule, veuillez consulter votre concessionnaire.
- * **Veiller en perçant à ne pas endommager les conduites de électrique, de frein et de carburant.**
- * Retirer "si présents" les embouts en plastique des écrous de soudure par point.
- * Cette notice de montage doit être conervée à bord du véhicule après montage de l'attelage.
- * Brink décline toute responsabilité pour les dommages qui pourraient directement ou indirectement résulter d'un montage incorrect, y compris l'utilisation d'outils inappropriés et l'utilisation d'un mode d'emploi et de moyens autres que ceux prescrits, ou bien résulter d'une interprétation inexacte des présentes instructions de montage.

S

MONTERINGSANVISNINGAR:

1. Lossa fästet för avgasröret som är monterat på stötfångarens innanmäte. Demontera stötfångaren inklusive innanmätet, detta förfaller.
2. Montera det bifogade innanmätet i stötfångaren med de befintliga skruvarna M6, inklusive de bifogade muttrarna M6 och fjäderbrickor. Placera stagen B och C i chassit och montera dem vid punkterna D och E med fyra skruvar M10x35 inklusive motbrickorna M inklusive fjäderbrickor handfast
3. Placera tvärbalken och montera den vid punkterna F på de nyss placerade stagen med fyra skruvar M12x40 inklusive under-läggsbrickorna O (**Endast för Estate gäller !**), plan- och fjäderbrickor. Montera vid punkterna G fyra skruvar M12x40 inklusive planbrickor $\varnothing 30 \times 13 \times 6$, fjäderbrickor och muttrar. Montera punkterna H två skruvar M12x70 inklusive planbrickor $\varnothing 30 \times 13 \times 6$, fjäderbrickor och muttrar. Momentdrag alla skruvar och muttrar enligt tabellen.

4. Placera stötfångaren och montera den vid punkterna I på dragkroken med två skruvar M10x35 inklusive plan- och fjäderbrickor. Montera kulhuset med två skruvar M12x90 inklusive stödet för kontaktplattan, planbrickor och självlåsande skruvar. Montera kontaktplattan på det nyss monterade stödet med två skruvar M6x20 inklusive planbrickor, fjäderbrickor och muttrar. Montera avgasrörets lösgjorda fäste vid punkt K på dragkroken med en skruv M8x20 inklusive fjäderbricka. Momentdrag alla skruvar och muttrar enligt tabellen.

Se verkstadshandboken för demontering och montering av fordonets delar.

Se skissen för montering och monteringsmaterial.

Se de bifogade monteringsanvisningarna för montering och demontering av det löstagbara kulsystemet.

OBS:

- * Kontakta återförsäljaren om fordonet eventuellt bör modifieras.
- * Om det finns ett bitumen- eller stötdämpande lager vid kontaktytor skall detta avlägsnas.
- * Kontakta din återförsäljare för ditt fordons max. dragvikt och tillåtna kultryck.
- * **Vid borming skall man se till att elektrisk-, broms- och bränsleledningarna inte skadas.**
- * Avlägsna de små plastlocken - om dessa finns - från punktsvetsmuttrarna.
- * Efter att draget är monterat, placera monteringsanvisningen tillsammans med bilens övriga dokument.
- * Brink är inte ansvariga för skada som orsakats direkt eller indirekt av felaktig montering, inklusive användning av olämpliga verktyg, andra monteringsmetoder och processer än de som beskrivs, samt felaktig tolkning av dessa monteringsinstruktioner.

DK

MONTERINGSVEJLEDNING:

1. Løsn udstødningsophænget, der er monteret på indersiden af kofangeren. Demonter kofangeren inklusiv indersiden. Sidstnævnte anven-

des ikke mere.

2. Monter den medfølgende kofangerunderside med de oprindelige M6 bolte inklusiv de medfølgende M6 møtrikker og fjederskiver. Anbring støtterne B og C i chassiset og monter disse ved punkterne D og E med fire bolte M10x35 inklusiv fjederskiver og spændplader M.
3. Anbring tværvangen og monter denne ved punkterne F på de netop monterede støtter med fire bolte M12x40 inklusiv udfyldeplade Or (**Gælder kun for Estate-modeller !**), plan- og fjederskiver. Monter ved punkterne G fire bolte M12x40 inklusiv planskiver $\varnothing 30 \times 13 \times 6$, fjederskiver samt møtrikker. Monter ved punkterne H to bolte M12x70 inklusiv planskiver $\varnothing 30 \times 13 \times 6$, fjederskiver samt møtrikker. Spænd alle bolte og møtrikker ifølge tabellen.
4. Anbring kofangeren og monter denne på anhængertrækket ved punkterne I med to bolte M10x35 inklusiv plan- og fjederskiver. Anbring kuglehuset mellem kuglebeslagene og monter dette med to bolte M12x90 inklusiv kontaktplade, planskiver og selvvlåsende møtrikker. Monter den demonterede udstødning på anhængertrækket ved punktet K med én bolt M8x20 inklusiv fjederskive. Spænd alle bolte og møtrikker ifølge tabellen.

Rådfør for demontering og montage af dele til køretøjet arbejdsp-ladshåndbogen.

Rådfør for montage og montagemidler skitsen.

Rådfør for montage og demontering af det aftagelige kuglesystem den vedlagte montagevejledning.

BEMÆRK:

- * Kontakt forhandleren i forbindelse med eventuelle påkrævede ændring(er) på køretøjet.
- * Undervognsbehandlingen skal fjernes de steder hvor trækket ligger an mod bilen.
- * Kontakt Deres forhandler for oplysninger om den maksimale trækraft og det tilladte kugletryk.

- * **Vær forsigtig ikke at bore i ledninger-,bremse eller benzinslange**
- * Fjern plasticpropperne "om de findes" fra de punktsvejsede møtrikker.
- * Brink er ikke ansvarlig for skade der direkte eller indirekte er forårsaget af forkert montage, herunder også iberegnet brug af forkert værktøj og anvendelse af anden montage metode og andre montage midler end de foreskrevne samt fejltolkning af den medfølgende montagevejledning.

* DENNE MONTERINGSVEJLEDNING SKAL MEDBRINGES VED



INSTRUCCIONES DE MONTAJE:

1. Desprender la fijación del tubo de escape montada en el armazón interior del parachoques. Desmontar el parachoques inclusive el armazón interior, este último queda anulado.
2. Montar el armazón interior suministrado del parachoques dentro del mismo con ayuda de los tornillos M6 existentes inclusive las tuercas M6 y arandelas grover suministradas. Colocar los soportes B y C en el chasis y fijarlos a la altura de los puntos D y E por medio de cuatro tornillos M10x35 inclusive arandelas grover y contraplacas M.
3. Colocar el travesaño y fijar el mismo a la altura de los puntos F en los soportes que se acaban de instalar, por medio de cuatro tornillos M12x40 inclusive plaquitas espacia-doras O (**Sólo de aplicación al Estate !**), arandelas planas y arandelas grover. Fijar a la altura de los puntos G cuatro tornillos M12x40 inclusive arandelas planas $\varnothing 30 \times 13 \times 6$, arandelas grover y tuercas. Fijar a la altura de los puntos H dos tornillos M12x70 inclusive arandelas planas $\varnothing 30 \times 13 \times 6$, arandelas grover y tuercas. Apretar todos los tornillos y tuercas según los puntos indicados en la tabla.
4. Colocar el parachoques y fijar el mismo a la altura de los puntos I en el gancho de remolque por medio de dos tornillos M10x35 inclusive arandelas planas y arandelas grover. Montar la caja de la bola por medio de dos tornillos M12x90 inclusive el pequeño soporte para la placa enchu-fe, las arandelas planas y tuercas de seguridad. Montar

la placa enchufe en el pequeño soporte que se acaba de instalar, por medio de dos tornillos M6x20 inclusive arandelas planas, arandelas grover y tuercas. Montar el punto del tubo de escape desprendido a la altura del punto K por medio de un tornillo M8x20 inclusive arandela grover en el gancho de remolque. Apretar todos los tornillos y tuercas según los puntos indicados en la tabla.

Consultar para el desmontaje y montaje de piezas del vehículo el manual de instalación de taller.

Consultar el croquis para el montaje y medios de fijación.

Consultar para el montaje y desmontaje del sistema de la bola extraíble las instrucciones de montaje adjuntas.

N.B.:

- * Para (una) eventual(es) adaptación(es) 'del vehículo' consúltese al concesionario.
- * Si en los puntos de fijación hay una capa de betún o anti-choque hay que quitarla.
- * Consulte a su concesionario para el peso máximo de tracción y la presión de la bola admitida de su vehículo.
- * **No agujerear cable de eléctrico, tubos de freno o gasolina"**
- * Retirar, si presentes, los capuchones de plástico de las tuercas de soldadura por punto.
- * Guarde estas instrucciones junto a la documentación del vehículo después del montaje del enganche.
- * Brink no se responsabiliza por daños causados, directa o indirectamente, por un montaje incorrecto, incluyendo el uso de herramientas inadecuadas, por el uso de métodos de montaje y medios distintos a los indicados y por la interpretación incorrecta de estas instrucciones de montaje.



ISTRUZIONI PER IL MONTAGGIO:

1. Staccare il fermo del tubo di scarico, fissato all'anima del paraurti. Smontare il paraurti, inclusa l'anima. L'anima non dovrà essere rimontata.

2. Montare l'anima in dotazione nel paraurti originale, mediante i bulloni M6 originali e le rondelle ed i dadi M6 in dotazione. Inserire i sostegni B e C nel telaio e fissarli a livello dei punti D ed E mediante quattro bulloni M10x35, completi di rondelle elastiche, contropiastrine M.
3. Posizionare la staffa e fissarla ai sostegni appena montati, inserendo quattro bulloni M12x40, completi di rondelle e rondelle elastiche, a livello dei punti F. Inserire quattro bulloni M12x40, completi di piastra di riempimento O (**solo Estate !**), rondelle ø30x13x6, rondelle elastiche e dadi, a livello dei punti G. Inserire quattro bulloni M12x40, completi di piastra di riempimento, rondelle ø30x13x6, rondelle elastiche e dadi, a livello dei punti G. Inserire due bulloni M12x70, completi di rondelle ø30x13x6, rondelle elastiche e dadi, a livello dei punti H. Serrare tutti i dadi e bulloni alle coppie di serraggio indicate in tabella.
4. Posizionare il paraurti e fissarlo al gancio traino, inserendo due bulloni M10x35, completi di rondelle e rondelle elastiche, a livello dei punti I. Montare l'alloggiamento della sfera mediante due bulloni M12x90, completi del sostegno per la piastra di collegamento, rondelle e dadi autobloccanti. Montare la piastra di collegamento sull'apposito sostegno, mediante due bulloni M6x20, completi di rondelle, rondelle elastiche e dadi. Fissare il tubo di scarico al gancio traino, inserendo un bullone M8x20, completo di rondella elastica, a livello del punto K. Serrare tutti i dadi e bulloni alle coppie di serraggio indicate in tabella.

Per lo smontaggio ed il montaggio dei componenti del veicolo consultare il manuale tecnico dell'officina.

Consultare il disegno per il montaggio ed i dispositivi di fissaggio.

Per il montaggio e lo smontaggio del sistema a sfera rimovibile, consultare le istruzioni di montaggio allegate.

N.B.:

- * Per eventuali necessari adattamenti "del veicolo" si consiglia di consultare il fornitore.
- * Rimuovere lo strato di materiale isolante dai punti d'attacco.
- * Per il peso complessivo trainabile della Vostra vettura, consultate il

Vostro rivenditore autorizzato.

* **Praticando i fori, prestare attenzione a non danneggiare i cavi elettrici, i cavi del freno e i condotti del carburante.**

* Rimuovere, se presenti, i coperchietti in plastica dai dadi di saldatura per punto.

* Questa istruzione di montaggio deve essere allegata ai documenti del veicolo dopo l'installazione del gancio.

* Brink non può essere ritenuta responsabile per eventuali danni direttamente o indirettamente dovuti ad un errato montaggio, intendendo con ciò anche l'uso di attrezzi non idonei e l'uso di metodi e mezzi di montaggio diversi da quelli prescritti, nonché all'errata interpretazione delle seguenti istruzioni di montaggio.

PL

INSTRUKCJA MONTAŻOWA

1. Zdemontować mocowanie wydechu zamontowane do obudowy wewnętrznej zderzaka. Zdemontować zderzak wraz obudową wewnętrzną, która nie będzie ponownie wykorzystywana.
2. Dołączoną obudowę wewnętrzną zderzaka zamontować w zderzaku za pomocą śrub M6 wraz z nakrętkami M6 i podkładkami sprężynowymi. Mocowania B i C przyłożyć do podwozia, a następnie przykręcić w punktach D i E pomocą śrub M10x35 wraz z płytami kontrującymi M.
3. Przyłożyć belkę poprzeczną, a następnie przykręcić w punktach F do uprzednio zamontowanych mocowań za pomocą czterech śrub M12x40 wraz płytami wypełniającymi O (jedynie Estate!), podkładkami płaskimi i sprężynowymi. W punktach G przykręcić cztery śruby M12x40 wraz z podkładkami płaskimi (N 30x13x6), podkładkami sprężynowymi i nakrętkami. W punktach H przykręcić dwie śruby M12x70 wraz z podkładkami płaskimi (N 30x13x6), podkładkami sprężynowymi i nakrętkami. Wszystkie śruby i nakrętki dokręcić według danych z tabeli.
4. Zderzak przyłożyć, a następnie przykręcić do haka holowniczego w

punktach I za pomocą dwóch śrub M10x35 wraz z podkładkami płaskimi i sprężynowymi. Siedzisko kuli zamontować za pomocą dwóch śrub M12x90 wraz z mocowaniem do podstawy pod gniazdo, podkładkami płaskimi i nakrętkami samo kontrującymi. Podstawę pod gniazdo przykręcić do zamontowanego mocowania za pomocą dwóch śrub M6x20 wraz z podkładkami płaskimi, sprężynowymi i nakrętkami. Zdemontowane mocowanie wydechu zamontować w punkcie K do haka holowniczego za pomocą śruby M8x20 wraz z podkładką sprężynową.

Co do montażu i montowania części pojazdu zapoznać się z podręcznikiem warsztatowym.

Co do montażu i środków montażowych zapoznać się ze schematem. Co do montażu i demontażu zdejmowanej kuli zapoznać się z załączoną instrukcją montażu.

Wskazówki:

- * Po przejechaniu 1000 km dokręcić wszystkie elementy skręcane.
- * **Podczas ewentualnych odwrotów upewnić się czy w pobliżu nie znajdują się przewody instalacji elektrycznej, przewody hydrauliczne lub przewody paliwowe.**
- * Wszystkie ubytki powłoki lakierniczej zabezpieczyć przed korozją.
- * Należy wyjąć ewentualne plastikowe zaślepki w punktach przyspawanych nakrętek.
- * Stosować nakrętki oraz śruby gatunkowe dostarczone w komplecie.
- * Utrzymywać kulę w czystości, oraz pamiętać o regularnym jej smarowaniu.
- * Hak holowniczy zarejestrować w stacji diagnostycznej.
- * Firma Brink nie ponosi odpowiedzialności za straty poniesione pośrednio lub bezpośrednio na skutek niewłaściwego montażu, w tym użycia niewłaściwych narzędzi i sposobów montażu niezgodnych z instrukcją, oraz niezastosowanie się do treści instrukcji.

Zastosowanie się do powyższych wskazań gwarantuje Państwu bezpieczeństwo, niezawodność i sprawność naszego wyrobu przez cały okres jego użytkowania.

