

---

## Fitting instructions

---

Make: Suzuki

Grand Vitara; 1998->

Type: 4359

---

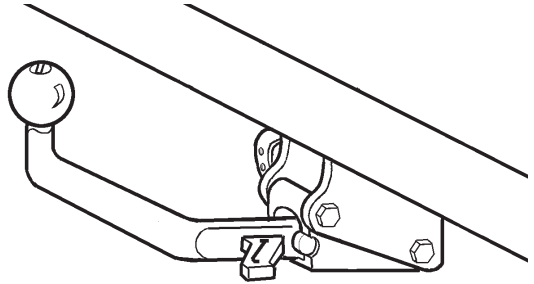

- NL Montagehandleiding
- GB Fitting instructions
- D Montageanleitung
- F Instructions de montage
- S Monteringsanvisningar
- DK Montagevejledning
- E Instrucciones de montaje
- I Istruzioni per il montaggio
- PL Instrukcja montażu
- SF Asennusohjeet
- CZ Pokyny k montáži
- H Szerelési útmutató
- RUS Руководство для монтажа

**BRiNK**<sup>®</sup>

**Your perfect fit**  
brink.eu

**Couplingsclass: A50-X**



**euro tested**

94/20/EC



Approved

Approved

e11 00-5331

Max. mass trailer : 1850 kg

Max. vertical load : 75 kg



**D-Value: 10,0 kN**



8.8

10.9

8

10

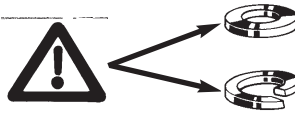

Torque settings for nuts and bolts (8.8)



M12x1.25 **19** 95 Nm



Torque settings for nuts and bolts (10.9)



M10 **17** 60Nm(self-locking)



0km + 1000km



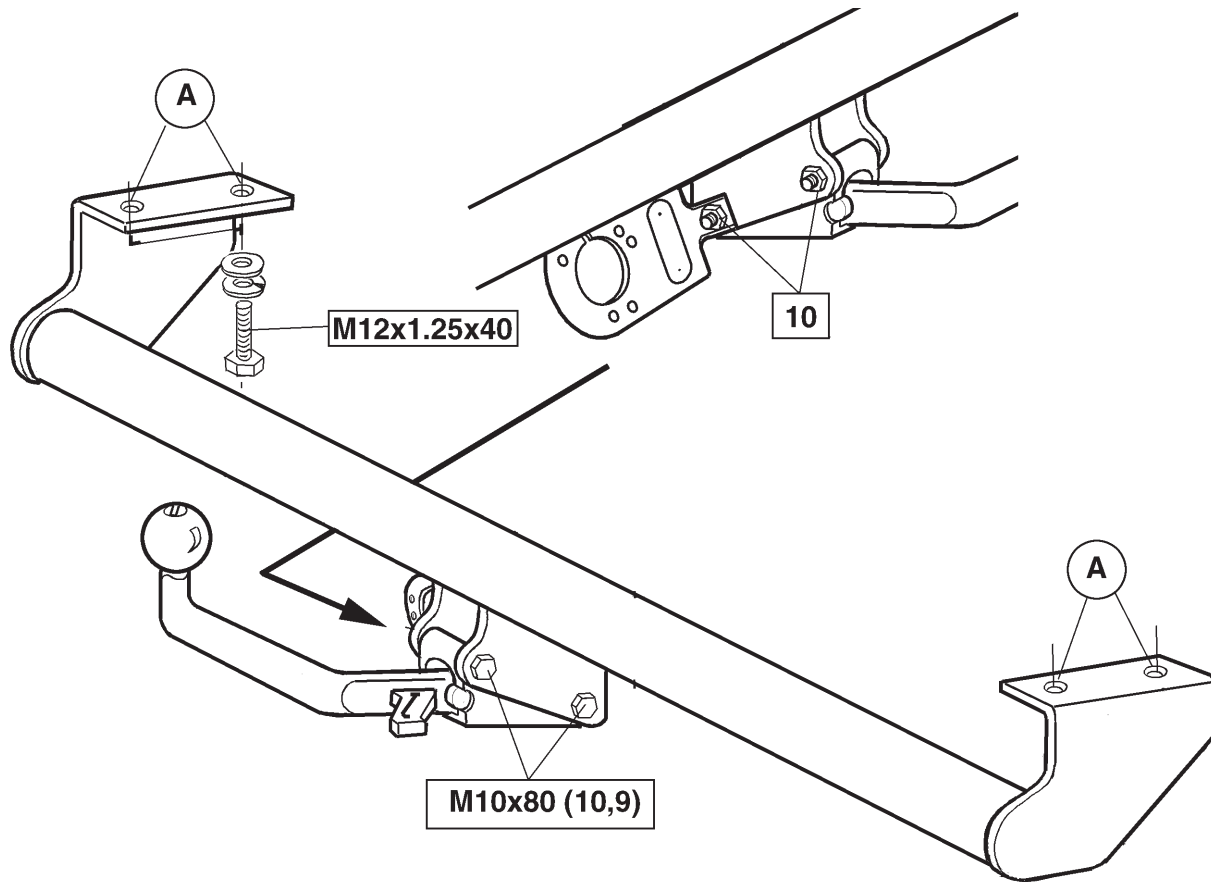

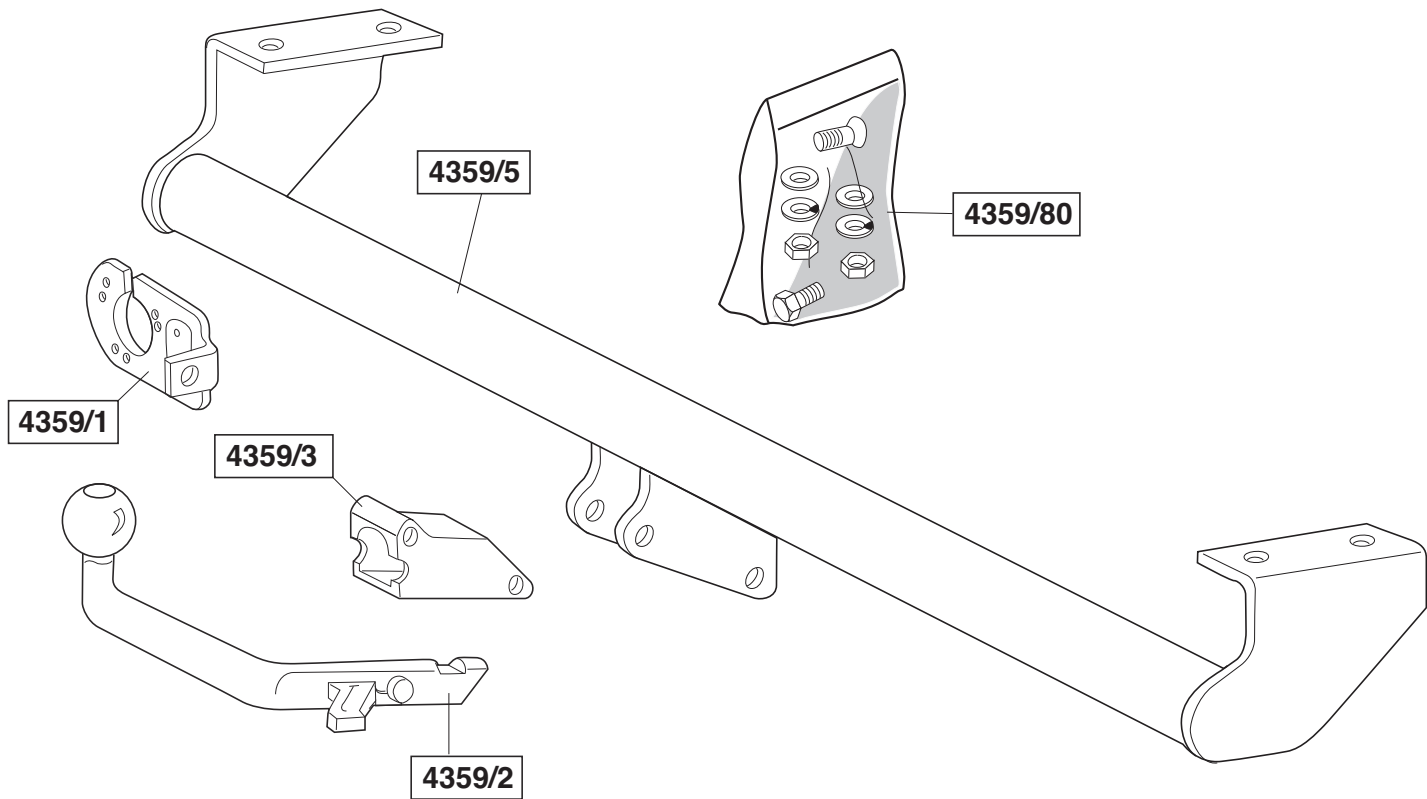

**NL****MONTAGEHANDLEIDING:**

1. Verwijder t.p.v. het linker chassis het transportoog. Het verwijderde transportoog wordt niet herplaatst.
2. Plaats de trekhaak en bevestig deze t.p.v. de punten A d.m.v. vier bouten M12x1.25x40 inclusief veer- en sluitringen. Monteer het huis van de afneembare kogel tussen de bevestigingsplaten d.m.v. twee bouten M10x80 (10.9) inclusief sluitringen en zelfborgende moeren. Draai alle bouten en moeren overeenkomstig de tabel vast.

**BELANGRIJK:**

- \* Voor eventueel noodzakelijke aanpassing(en) "van het voertuig" dient men de dealer te raadplegen.
- \* Indien op de bevestigingspunten een bitumen of anti-dreunlaag aanwezig is, dient deze verwijderd te worden.
- \* Voor de max. toegestane massa, welke uw auto mag trekken, dient u uw dealer te raadplegen.
- \* **Bij het boren dient men er zorg voor te dragen, dat electriciteits-, rem- en brandstofleidingen niet worden geraakt.**
- \* Verwijder "indien aanwezig" de plastic dopjes uit de puntlasmoeren.
- \* Deze handleiding dient na montage bij de voertuigpapieren gevoegd te worden.
- \* Brink is niet aansprakelijk voor de schade die het direct of indirect gevolg is van onjuiste montage, daaronder begrepen gebruik van niet-geschikte gereedschappen en het gebruik van andere dan de voorgeschreven montagewijze en middelen, dan wel onjuiste interpretatie van dit onderhavig montagevoorschrift.

**GB****FITTING INSTRUCTIONS:**

1. Remove the transport eye from the left of the chassis. The eye will not be replaced.
2. Place the towbar and secure it at points A using four M12 x 1.25 x 40

bolts including spring washers and flat washer. Fit the casing of the removable ball between the mounting plates using two M10 x 80 bolts (10.9) including flat washers and self-locking nuts. Turn all nuts and bolts to the torque as shown in the table.

**NOTE:**

\* **Should this installation process entail the cutting of the bumper – conformation MUST be obtained by the installation engineer of the customer's acceptance prior to completion. Brink Towing Systems do not accept responsibility for any matters arising as a result of this miscommunication.**

**\* All measurements are in mm!**

- \* The dealer should be consulted for possible necessary adjustment(s) "of the vehicle".
- \* Remove the insulating material from the contact area of the fitting points.
- \* Consult your dealer for the maximum tolerated pull weight and ball hitch pressure of your vehicle.
- \* **Do not drill through electrical-, brake- or fuellines.**
- \* Remove (if present) the plastic caps from the spot welding nuts.
- \* This fitting instruction has to be enclosed in the vehicle documents after fitting the towbar.
- \* Brink is not liable for damage caused directly or indirectly by incorrect assembly, including the use of unsuitable tools, the use of other assembly methods and means than the ones outlined, and the incorrect interpretation of these assembly instructions.

**D****MONTAGEANLEITUNG**

1. Am linken Fahrgestell die Transportöse entfernen. Diese Transportöse wird nicht mehr benötigt.
2. Die Kupplungskugel mit Halterung anlegen und bei den Punkten A mit Hilfe von vier M12x1.25x40-Schrauben einschließlich Federringen und Unterlegscheiben befestigen. Das Gehäuse der abnehmbaren Kugel mit Hilfe von zwei M10x80-Schrauben (10.9) einschließlich

Unterlegscheiben und selbstsichernder Muttern zwischen den Befestigungsplatten anbringen. Alle Schrauben und Muttern gemäß den Angaben in der Tabelle festdrehen.

#### **HINWEISE:**

- \* Für (eine) eventuell erforderliche Anpassung(en) "des Fahrzeugs" ist der Händler zu Rate zu ziehen.
- \* Im Bereich der Anlageflächen muß Unterbodenschutz, Hohlraumkonservierung (Wachs) und Antidröhnmaterial entfernt werden.
- \* **Vor dem Bohren prüfen, daß keine, dort eventuell vorhandene Leitungen beschädigt werden können.**
- \* Alle Bohrspäne entfernen und gebohrte Löcher gegen Korrosion schützen.
- \* Entfernen Sie "falls vorhanden", die Plastikklappen von den Punktschweißmuttern.
- \* Für das höchstzulässige Zuggewicht und der erlaubte Kugeldruck Ihres Fahrzeugs ist IhrHändler zu befragen.
- \* Die Quetschmuttern müssen nach einem späteren lösen der Muttern gegen neue ausgetauscht werden, da ansonsten die Sicherungswirkung nicht mehr garantiert ist!
- \* Brink haftet nicht für Schäden, die als direkte oder indirekte Folge einer nicht ordnungsgemäßen Montage auftreten, darunter fallen auch die Benutzung von ungeeigneten Werkzeugen, andere als die vorgeschriebenen Montageverfahren und Montagemittel sowie eine fehlerhafte Interpretation der betreffenden Montageanweisung.

#### **F**

#### **INSTRUCTIONS DE MONTAGE:**

1. Déposer l'anneau de transport situé à l'emplacement du châssis gauche. L'anneau de transport déposé ne sera pas remis en place.
2. Positionner l'attache-remorque et la fixer à l'emplacement des points A à l'aide de quatre boulons M12x1,25x40, rondelles de blocage et rondelles grower incluses. Monter le logement de la rotule amovible entre les

plaques de fixation à l'aide de deux boulons M10x80 (10.9), y compris les rondelles de blocage et les écrous autofreinés. Serrer tous les boulons et écrous conformément au tableau.

#### **REMARQUE:**

- \* Pour une/des adaptations indispensables sur le véhicule, veuillez consulter le concessionnaire.
- \* Enlever la couche de bitume ou d'anti-tremblement qui recouvre éventuellement les points de fixation.
- \* Pour connaître le poids de traction maximum et le poids en flèche sur la rotule autorisée du véhicule, veuillez consulter votre concessionnaire.
- \* **Veiller en perçant à ne pas endommager les conduites de électrique, de frein et de carburant.**
- \* Retirer "si présents" les embouts en plastique des écrous de soudure par point.
- \* Cette notice de montage doit être conervée à bord du véhicule après montage de l'attelage.
- \* Brink décline toute responsabilité pour les dommages qui pourraient directement ou indirectement résulter d'un montage incorrect, y compris l'utilisation d'outils inappropriés et l'utilisation d'un mode d'emploi et de moyens autres que ceux prescrits, ou bien résulter d'une interprétation inexacte des présentes instructions de montage.

#### **S**

#### **MONTERINGSANVISNINGAR:**

1. Avlägsna transportöglan vid chassits vänstra del. Den avlägsnade öglan förfaller.
2. Placera dragkroken och montera den vid punkterna A med fyra skruvar M12x1.25x40 inklusive fjäder- och planbrickor. Montera den löstagbara kulans hus mellan monteringsplattorna med två skruvar M10x80 (10.9) inklusive planbrickor och självlåsande muttrar. Momentdrag alla skruvar och muttrar enligt tabellen.

#### **OBS:**

- \* Kontakta återförsäljaren om fordonet eventuellt bör modifieras.

- \* Om det finns ett bitumen- eller stötdämpande lager vid kontaktytor skall detta avlägsnas.
- \* Kontakta din återförsäljare för ditt fordon's max. dragvikt och tillåtna kulttryck.
- \* **Vid borming skall man se till att elektrisk-, broms- och bränsleledningar-na inte skadas.**
- \* Avlägsna de små plastlocken - om dessa finns - från punktsvetsmuttrarna.
- \* Efter att draget är monterat, placera monteringsanvisningen tillsammans med bilens övriga dokument.
- \* Brink är inte ansvariga för skada som orsakats direkt eller indirekt av felaktig montering, inklusive användning av olämpliga verktyg, andra monteringsmetoder och processer än de som beskrivs, samt felaktig tolkning av dessa monteringsinstruktioner.

## **DK** MONTERINGSVEJLEDNING:

1. Fjern transportøjet ved det venstre chassis. Det demonterede transportøje anvendes ikke mere.
2. Anbring anhængertrækket og monter dette ved punkterne A med fire bolte M12x1,25x40 inklusiv plan- og fjederskiver. Monter huset til den løse kugle mellem beslagene med to bolte M10x80 (10,9) inklusiv planskiver og selvvlåsende møtrikker. Spænd alle bolte og møtrikker ifølge tabellen.

### **BEMÆRK:**

- \* Kontakt forhandleren i forbindelse med eventuelle påkrævede ændring(er) på køretøjet.
- \* Undervognsbehandlingen skal fjernes de steder hvor trækket ligger an mod bilen.
- \* Kontakt Deres forhandler for oplysninger om den maksimale trækraft og det tilladte kugletryk.
- \* **Vær forsigtig ikke at bore i ledninger-,bremse eller benzinslange**
- \* Fjern plasticpropperne "om de findes" fra de punktsvejsede møtrikker.
- \* Brink er ikke ansvarlig for skade der direkte eller indirekte er forårsaget

af forkert montage, herunder også iberegnet brug af forkert værktøj og anvendelse af anden montage metode og andre montage midler end de foreskrevne samt fejltolkning af den medfølgende montagevejledning.

\* DENNE MONTERINGSVEJLEDNING SKAL MEDBRINGES VED SYN.

## **E** INSTRUCCIONES DE MONTAJE:

1. Retirar a la altura del chasis izquierdo el anillo de transporte. El anillo de transporte retirado no se vuelve a poner.
2. Colocar el gancho de remolque y fijarlo a la altura de los puntos A por medio de cuatro tornillos M12x1.25x40 inclusive arandelas grover y planas. Montar la caja de la bola extraíble entre las placas de fijación por medio de dos tornillos M10x80 (10.9) inclusive arandelas planas y tuercas de seguridad. Apretar todos los tornillos y tuercas como se indica en la tabla.

### **N.B.:**

- \* Para (una) eventual(es) adaptación(es) 'del vehículo' consúltese al concesionario.
- \* Si en los puntos de fijación hay una capa de betún o anti-choque hay que quitarla.
- \* Consulte a su concesionario para el peso máximo de tracción y la presión de la bola admitida de su vehículo.
- \* **No agujerear cable de eléctrico, tubos de freno o gasolina"**
- \* Retirar, si presentes, los capuchones de plástico de las tuercas de soldadura por punto.
- \* Guarde estas instrucciones junto a la documentación del vehículo después del montaje del enganche.
- \* Brink no se responsabiliza por daños causados, directa o indirectamente, por un montaje incorrecto, incluyendo el uso de herramientas inadecuadas, por el uso de métodos de montaje y medios distintos a los indicados y por la interpretación incorrecta de estas instrucciones de montaje.

**I**

## ISTRUZIONI PER IL MONTAGGIO

1. Rimuovere l'anello traino a sinistra del telaio. L'anello non sarà più rimontato.
2. Posizionare l'organo di traino e fissarlo ai punti A per mezzo di quattro viti M12x1.25x40, comprese le rondelle grower e piane. Fissare l'alloggiamento sfera tra le piastre di fissaggio per mezzo di due viti M10x80 (10.9), comprese le rondelle piane e i dadi autobloccanti. Serrare a fondo la bulloneria come indicato nella tabella.

### N.B.:

- \* Per eventuali necessari adattamenti "del veicolo" si consiglia di consultare il fornitore.
- \* Rimuovere lo strato di materiale isolante dai punti d'attacco.
- \* Per il peso complessivo trainabile della Vostra vettura, consultate il Vostro rivenditore autorizzato.
- \* **Praticando i fori, prestare attenzione a non danneggiare i cavi elettrici, i cavi del freno e i condotti del carburante.**
- \* Rimuovere, se presenti, i coperchietti in plastica dai dadi di saldatura per punto.
- \* Questa istruzione di montaggio deve essere allegata ai documenti del veicolo dopo l'installazione del gancio.
- \* Brink non può essere ritenuta responsabile per eventuali danni direttamente o indirettamente dovuti ad un errato montaggio, intendendo con ciò anche l'uso di attrezzi non idonei e l'uso di metodi e mezzi di montaggio diversi da quelli prescritti, nonché all'errata interpretazione delle seguenti istruzioni di montaggio.

**PL**

## INSTRUKCJA MONTAŻU.

1. Zdemontować uchwyt holowniczy umiejscowiony po lewej stronie w podwoziu. Nie zostanie on ponownie zamontowany.
2. Umieścić hak holowniczy i umocować go w punktach A przy pomocy

czterech śrub M12 x 1.25 x 40 wraz z podkładkami sprężynowymi i płaskimi. Zamocować obudowę kuli pomiędzy płytami mocującymi przy pomocy dwóch śrub M10 x 80 (10.9) wraz z podkładkami płaskimi i samokontrującymi. Dokręcić wszystkie nakrętki i śruby z odpowiednim momentem obrotowym podanym w tabeli poniżej.

### Wskazówki:

- Po przejechaniu 1000 km dokręcić wszystkie elementy skręcane.
- **Podczas ewentualnych odwiertów upewnić się czy w pobliżu nie znajdują się przewody instalacji elektrycznej, przewody hydrauliczne lub przewody paliwowe.**
- Wszystkie ubytki powłoki lakierniczej zabezpieczyć przed korozją.
- Należy wyjąć ewentualne plastikowe zaślepki w punktach przyspawanych nakrętek.
- Stosować nakrętki oraz śruby gatunkowe dostarczone w komplecie.
- Utrzymywać kulę w czystości, oraz pamiętać o regularnym jej smarowaniu.
- Hak holowniczy zarejestrować w stacji diagnostycznej.

Zastosowanie się do powyższych wskazań gwarantuje Państwu bezpieczeństwo, niezawodność i sprawność naszego wyrobu przez cały okres jego użytkowania.

- \* Firma Brink nie ponosi odpowiedzialności za straty poniesione pośrednio lub bezpośrednio na skutek niewłaściwego montażu, w tym użycia niewłaściwych narzędzi i sposobów montażu niezgodnych z instrukcją, oraz niezastosowanie się do treści instrukcji.







