



Peugeot 406

1995 -



GDW Ref. 0498

EEC APPROVAL N°: e6*94/20*0040*01

$D = \frac{\begin{matrix} \text{max} \downarrow \text{kg} \\ \text{car} \end{matrix} \times \begin{matrix} \text{max} \downarrow \text{kg} \\ \text{trailer} \end{matrix}}{\begin{matrix} \text{max} \downarrow \text{kg} \\ \text{car} \end{matrix} + \begin{matrix} \text{max} \downarrow \text{kg} \\ \text{trailer} \end{matrix}} \times 0,00981 \leq 7,00 \text{ kN}$
$s/ = 80 \text{ kg}$
$\text{Max. trailer} = 1300 \text{ kg}$

GDW nv - Hoogmolenwegel 23 - B-8790 Waregem
TEL. 32(0)56 60 42 12(5) - FAX. 32(0)56 60 01 93
 Email: gdw@gdwtowbars.com - Website: www.gdwtowbars.com



Peugeot 406

1995 -

Ref. 0498

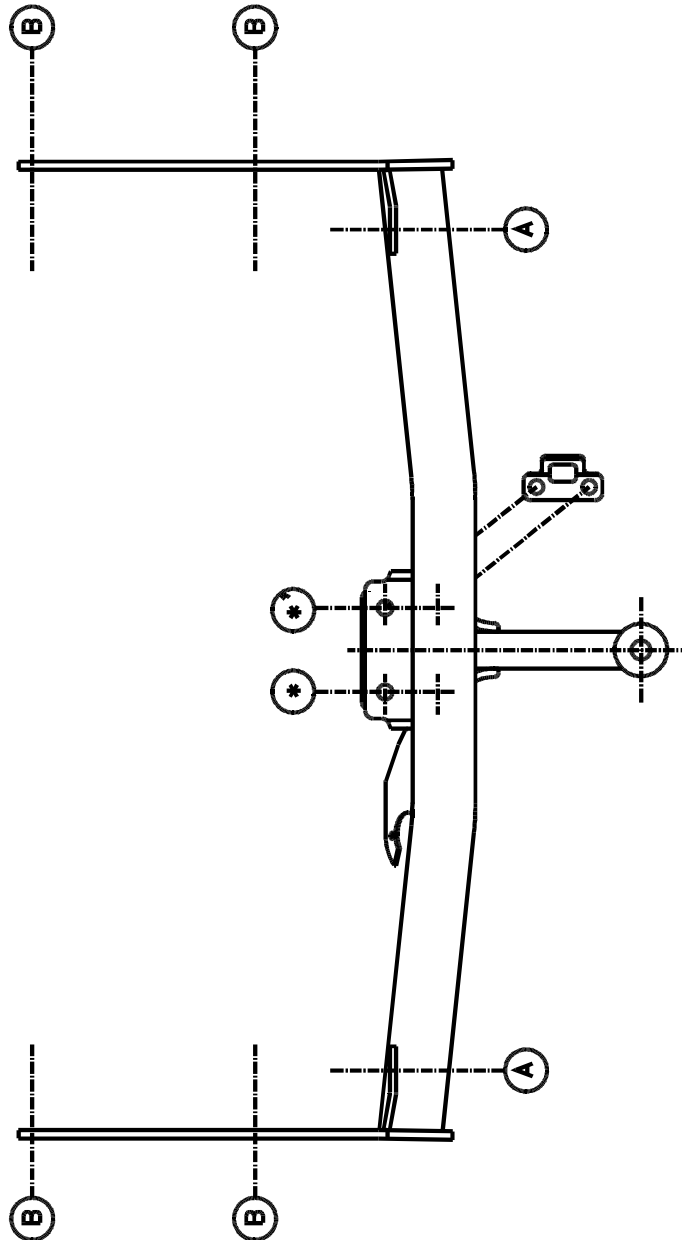
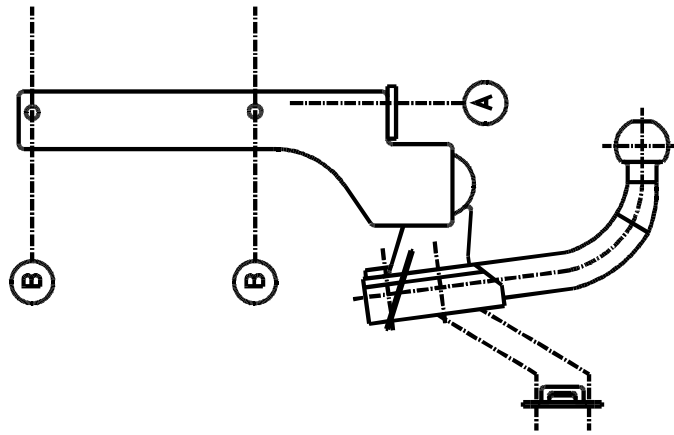



Peugeot 406

1995 -

Ref. 0498

Montagehandleiding

- 1) Grondbekleding in koffer wegnemen. Uitlaat losmaken van ophangrubbers en warmteschild achteraan demonteren.
- 2) Alle montagepunten (B) passen met de voorziene gaten in de zijkanten van het chassis. Hier eerst de kooimoeren in de openingen aanbrengen via de rechthoekige openingen die hier juist voor of achter gelegen zijn.
- 3) Midden onderaan de achterbumper moet een stukje weggesneden worden van 2,5cm gemeten vanaf de onderrand en dit over een breedte van 16cm.
- 4) Trekhaak plaatsen met alle montagepunten (B) tussen het chassis, passend met de vooraf geplaatste kooimoeren. De punten (A) passen met de schroefboringen voorzien in de voorkant van het dwarsprofiel. Bouten inschroeven.
- 5) Monteren van (*) en alles degelijk vastschroeven. Warmteschild, uitlaat en kofferbekleding terugplaatsen.

Samenstelling

Trekhaak referentie 0498

1 bolstang T43M000	(*-*')
4 bouten M12x40	(*-*')
4 bouten M10x30	(B)
2 bouten M12x30	(A)
4 kooimoeren M10 (groot model)	(B)
2 rondsels 40x12x4	(A)
4 borgrondsels M10	(B)
6 borgrondsels M12	(A-*-*')
1 veiligheidsschakel	(*')

Alle bouten en moeren : kwaliteit 8.8

N.B.

Voor de maximum toegestane massa welke uw voertuig mag trekken dient U uw dealer te raadplegen.

Verwijder eventueel de bitumenlaag op de bevestigingsplaats van de trekhaak.

Opgepast bij het boren dat men geen remleiding, elektriciteitsdraden of brandstofleidingen beschadigt.



Peugeot 406

1995 -

Réf. 0498

Notice de montage

- 1) Enlever le revêtement de fond du coffre. Détacher les caoutchoucs de suspension et démonter la plaque thermique derrière.
- 2) Tous les points de montage (B) correspondent avec les trous prévus dans les côtés du châssis. Mettre les écrous en cage dans les ouvertures par les trous rectangulaires, juste devant ou derrière.
- 3) Découper dans le bord de dessous, au milieu du pare-chocs, une pièce de 2,5cm sur 16cm.
- 4) Monter l'attelage avec tous les points (B) entre le châssis et sur les écrous en cage déjà mises. Les points (A) viennent sur les forages filetés dans le devant de la traverse arrière. Visser les boulons.
- 5) Monter (*) et bien serrer le tout. Remonter la plaque thermique, l'échappement et le revêtement du coffre.

Composition

Attelage référence 0498

1 tige-boule T43M000	(*_*')
4 boulons M12x40	(*_*')
4 boulons M10x30	(B)
2 boulons M12x30	(A)
4 écrous en cage M10 (grand modèle)	(B)
2 rondelles 40x12x4	(A)
4 rondelles de sûreté M10	(B)
6 rondelles de sûreté M12	(A-*_*')
1 anneau de sécurité	(*')

Tous les boulons et les écrous : qualité 8.8

Remarque

Pour le poids de traction maximum autorisé de votre voiture, consulter votre concessionnaire.
Enlever la couche de bitume ou d'anti-tremblement qui recouvre éventuellement les points de fixation.



Peugeot 406

1995 -

Ref. 0498

Fitting instructions

- 1) Remove the basic coating in the trunk. Detach rubbers of suspension and dismount the thermal panel backwards.
- 2) All the points of assembly (B) correspond with the holes laid down in the sides of the frame. Put the cage nuts in the openings through the rectangular holes, being right in front of or behind.
- 3) Cross in the edge of lower part, in the medium of the bumper, a part of 2,5cm out of 16cm.
- 4) Assemble the tow bar with all the points (B) between the frame and on the cage nuts already put. (A) comes on the screw-thread holes in the front of the back cross-piece. Screw the bolts.
- 5) Assemble (*) and tighten everything firmly. Replace the thermal panel, the exhaust and the coating in the trunk.

Composition

Tow bar reference 0498

1 ball T43M000	(*_*')
4 bolts M12x40	(*_*')
4 bolts M10x30	(B)
2 bolts M12x30	(A)
4 cage nuts M10 (big model)	(B)
2 washers 40x12x4	(A)
4 security washers M10	(B)
6 security washers M12	(A-*_*')
1 security shackle l	(*')

All bolts and nuts : quality 8.8

Note

Please consult your cardealer or owners manual for the maximal permissible towing mass.

Remove any bitumen coating on the fastening position for the tow bar.

When drilling, be carefull not to damage any brake lines, electrical wiring or fuel lines.



Peugeot 406

1995 -

Ref. 0498

Anbauanleitung

- 1) Bodenverkleidung im Kofferraum wegnehmen. Den Auspuff von den Aufhängegummi lösen und das Wärmeschild hinten abmontieren.
- 2) Alle Montagepunkte (B) stimmen mit den vorhandenen Löchern in den Längsträgerseiten überein. Erst die Käfigmuttern in die rechteckigen Öffnungen bringen, die sich genau davor oder dahinter befinden.
- 3) In der Mitte von der Stoßstange ein Stück ausschneiden: 2,5cm tief ab dem Unterrand der Stoßstange und 16cm breit.
- 4) Anhängerkupplung mit allen Montagepunkten (B) zwischen das Chassis setzen, passend auf die schon eingebrachten Käfigmuttern. (A) paßt auf die Schraubenlöcher im Querprofil. Bolzen einschrauben. Punkte (C) passen gegen die Bodenplatte, diese Löcher mit $\varnothing 10,5\text{mm}$ durchbohren und Bolzen mit Ritzel einschrauben.
- 5) (*) montieren und **alles** entsprechend der Drehmomentenvorgabe festziehen. Wärmeschild, Auspuff und Bodenverkleidung wieder anbringen.

Zusammenstellung

Anhängerkupplung Referenz 0498

1 Kugelstange T43M000 starr oder	(*_*)
1 Kugelstange T35M000 abnehmbar	(*_*)
4 Bolzen M12x40	(*_*)
4 Bolzen M10x30	(B)
2 Bolzen M12x30	(A)
4 Käfigmuttern M10 (großes Modell)	(B)
2 Ritzel 40x12x4	(A)
4 Sicherheitsritzeln M10	(B)
6 Sicherheitsritzeln M12	(A-_*_*?)
1 Sicherheitskettenglied	(*?)

Alle Bolzen und Muttern : Qualität 8.8

Hinweise

Die maximale Anhängelast ihres Fahrzeuges können Sie im Fahrzeugschein oder im Benutzerhandbuch nachlesen.
Im Bereich der Anlageflächen muß der Unterbodenschutz und das Antidröhnmaterial entfernt werden.
Vor dem Bohren prüfen, dass dort eventuell keine Leitungen beschädigt werden können.

Trekhaken

Attelages



Anhängevorrichtungen

Towbars

Bouten - Boulons - Bolts - Bolzen
Kwaliteit 8.8

DIN 912 - DIN 931 - DIN 933 - DIN 7991

M6 10,8Nm of 1,1kgm
M12 88,3Nm of 9,0kgm

M8 25,5Nm of 2,60kgm
M14 137Nm of 14,0kgm

M10 52,0Nm of 5,30kgm
M16 211,0Nm of 21,5kgm

Bouten - Boulons - Bolts - Bolzen
Kwaliteit 10.9

DIN 912 - DIN 931 - DIN 933 - DIN 7991

M6 13,7Nm of 1,4kgm
M12 122,6Nm of 12,5kgm

M8 35,3Nm of 3,6kgm
M14 194Nm of 19,8kgm

M10 70,6Nm of 7,20kgm
M16 299,2Nm of 30,5kgm

Ontwerp

G D W

Designed by

G D W



Signé

G D W

Entwurf

G D W
