

Der Freiraum nach Anhang VII, Abbildung 30 der Richtlinie 94/20/EG ist zu gewährleisten

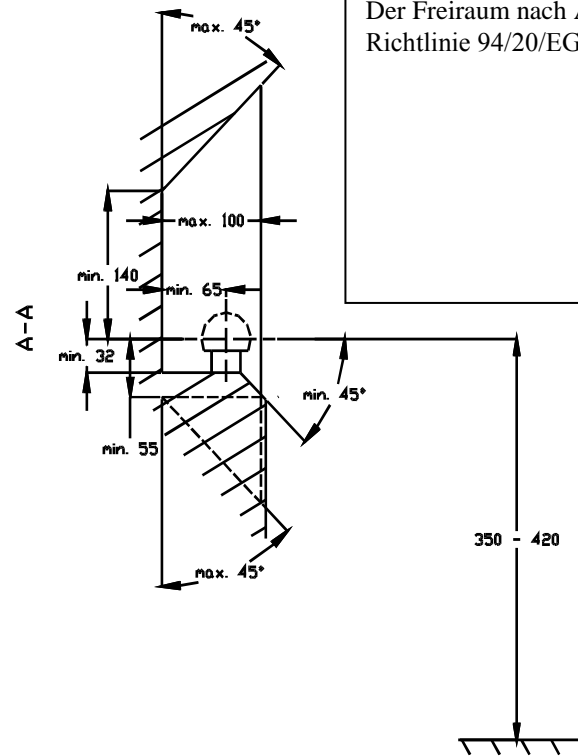

Bei zulässigem Gesamtgewicht des Fahrzeuges

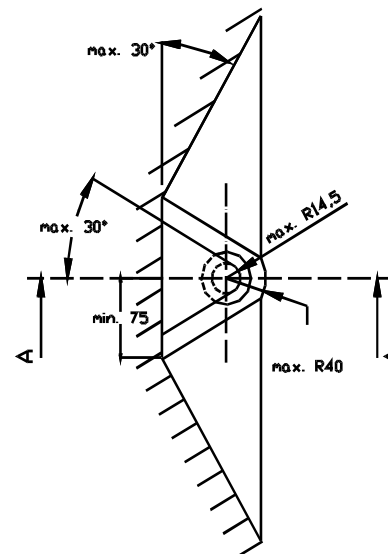

MONTAGE - und BETRIEBSANLEITUNG DER ANHÄNGEKUPPLUNG

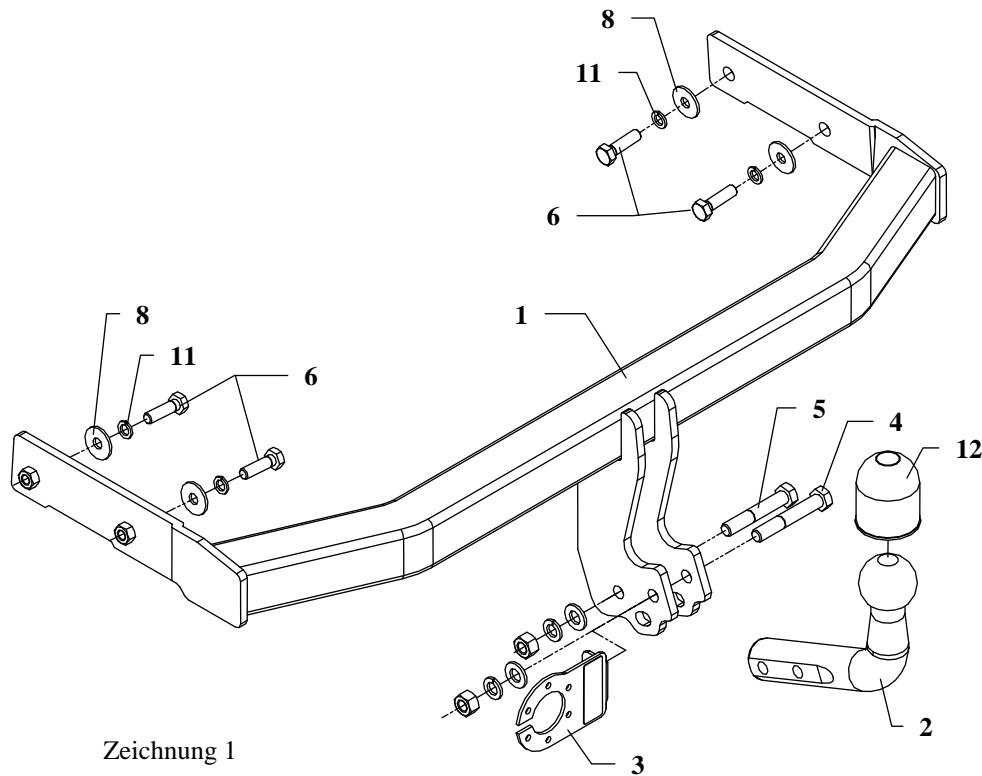

Zeichnung 1

Die Anhängerkupplung (Katalognummer **K07**) ist für folgende Fahrzeugtypen zugelassen: **VOLKSWAGEN LUPO, 3 Türer**, ab Bj. 09.1998 bis 07.2005 und **SEAT AROSA, 3 Türer, außerhalb 3L und GTI** ab Bj. 06.1997 bis 11.2000 und ab Bj. 12.2000 bis 06.2004 dient zum ziehen der Anhänger mit der Gesamtlast von **850 kg** und der Kugelstützlast von max. **50 kg**.

VON DEM HERSTELLER

Die Zuverlässigkeit der Anhängerkupplung ist jedoch auch von der ordnungsgemäßen Montage und der richtigen Nutzung abhängig. Daher werden Sie gebeten, sorgfältig die folgende Montageanleitung zu lesen und sich an die entsprechenden Anweisungen zu beachten.

Die Anhängerkupplung muss an den vom Fahrzeughersteller vorgeschriebenen Befestigungsstellen montiert werden.

Anbauanleitung

1. Die Stoßstange demontieren. Die Metallschale der Stoßstange abschrauben. (Sie wird nicht mehr benötigt).
2. Den Auspuffdämpfer aus den Hängezeugen unterlassen, den Halter des Auspuffsdämpfers und den Wärmeschild abschrauben.
3. Die Plastikrohre zur Brennstoffeinguss rechts abschrauben und beiseite schieben. Das ermöglicht den Zugang zur Stelle, an der die Anhängerkupplung zu fixieren ist.
4. Von der Seite der Längsträger, unter der Konservierungsschicht, sind die originalen Löcher vorhanden, die mit einer Band abgeklebt sind. Sie muss entfernt werden.
5. Die Tragarme der Anhängerkupplung (Pos.1) in die Längsträger einsetzen. Mit Hilfe von den mitgelieferten Schrauben M10x35mm (Pos.6) und den großen flachen Unterlegscheiben (Pos.8) festziehen.
6. Einen Teil in der Stoßstange gemäß der Zeichnung ausschneiden. Dann die Stoßstange montieren.

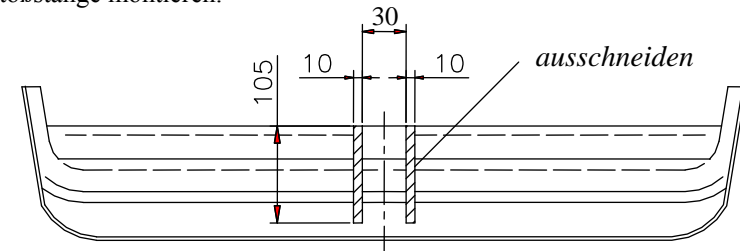









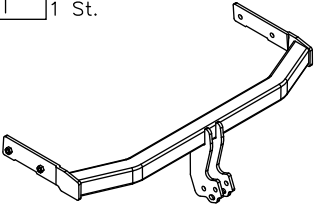
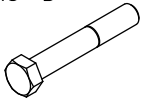

Zeichnung 2

7. Die Kupplungskugel (Pos.2) mit Hilfe von den mitgelieferten Schrauben M12x75mm (Pos.4) und M12x70mm (Pos.5) fixieren. Mit Hilfe von der ersten dieser Schrauben auch das Halteblech der Steckdoseplatte (Pos.3), gemäß der Zeichnung, anbringen.
8. Alle Schrauben gemäß der Angaben in der Tabelle fixieren.
9. Die Elektroinstallation gemäß der Bedienungsanleitung des Herstellers anschließen.
10. Falls nötig, den durch die Montage beschädigten Farbanstrich an der Anhängerkupplung ausbessern.

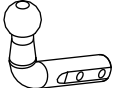
ACHTUNG

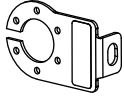
- Nach dem Anbau der Anhängerkupplung sind die nationalen Vorschriften zur Anbauabnahme und zur Änderung der Fahrzeugpapiere zu beachten.
- Das Fahrzeug sollte mit seitlichen Blinkern und Rückspiegeln, deren Abstand mindestens der Anhängerbreite entspricht, ausgestattet werden.
- Alle Befestigungsschrauben sind nach ca. 1000 km Anhängerbetrieb zu prüfen und nachzuziehen.
- Die Kugel der Anhängerkupplung ist sauber zu halten und zu fetten.

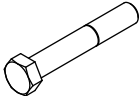
Zubehör:

Pos. 1 Tragarme der Anhängerkupplung 1 St.		Pos. 5 Schraube 8.8 B 1 St. M12x70mm		Pos. 10 Federring 2 St. Ø 12,2 mm	
		Pos. 6 Schraube 8.8 B 4 St. M10x35mm		Pos. 11 Federring 4 St. Ø 10,2 mm	
Pos. 2 Kupplungskugel 1 St.		Pos. 7 Mutter 8 B 2 St. M12		Pos. 12 Kugelschutz 1 St.	
Pos. 3 Steckdosenhalteplatte 1 St.		Pos. 8 Unterlegscheibe B 4 St. Ø30xØ10,5x2,5mm			
Pos. 4 Schraube 8.8 B 1 St. M12x75mm		Pos. 9 Unterlegscheibe 2 St. Ø 13 mm			

Drehmomente für Schrauben und Muttern 8.8:

M6 - 11 Nm	M 8 - 25 Nm	M 10 - 50 Nm
M 12 - 87 Nm	M 14 - 138 Nm	M16 - 210 Nm



PPUH AUTO-HAK Sp.J.

Produkcja Zaczepów Kulowych
Henryk & Zbigniew Nejman
76-200 SŁUPSK ul. Słoneczna 16K
tel/fax (059) 8-414-414; 8-414-413
E-mail: office@autohak.com.pl
www.autohak.com.pl

Anhängerkupplung

Klasse: **A50-X** Katalog nr **K07**

zugelassen zur Montage an folgenden Fahrzeugtypen:

Hersteller: **VOLKSWAGEN**

Modell: **LUPO**

Typ: **3 Türen**

ab Bj. 09.1998 bis 07.2005

Hersteller: **SEAT**

Modell: **AROSA**

Typ: **3 Türen außerhalb 3L und GTI**

ab Bj. 06.1997 bis 11.2000 und ab Bj. 12.2000 bis 06.2004

Technische Daten:

D – Wert : **5,6 kN**

Max. Masse Anhänger: **850 kg**

Max. Stützlast: **50 kg**

Homologationsnummer gemäß der Richtlinien der EKG/ONZ 55.01
Vorschrift: E20-55R-01 0840

EINLEITUNG

Die Anhängerkupplung erfüllt die Vorschriften der Verkehrssicherheit. Sie beeinflusst die Fahrsicherheit und daher ist ausschließlich nur vom Fachpersonal zu montieren. Es dürfen keinesfalls Konstruktionsänderungen vorgenommen werden. Sonst erlischt die Verwendungszulassung.

Falls es eine Isolationsschicht oder Fahrzeugunterbodenschutz gibt, wo die Anhängerkupplung befestigt wird, so sind diese zu entfernen. Andere Karosseriestellen und gebohrte Löcher sind mit der Antikorrosionsfarbe anzustreichen.

Für die Belastungswerte gelten die vom Fahrzeughersteller angegebenen Daten bzw. max. Masse der Anhänger und max. Stützlast. Dabei dürfen die Höchstkennwerte der Anhängerkupplung nicht überschritten werden.

D-Wert Formel:

$$\frac{\text{max. Masse Anhänger [kg]} \times \text{Max. Fahrzeugesamtgewicht [kg]}}{\text{max. Masse Anhänger [kg]} + \text{Max. Fahrzeugesamtgewicht [kg]}} \times \frac{9,81}{1000} = D \text{ [kN]}$$